

1 Übersicht

1.1 Frontansicht

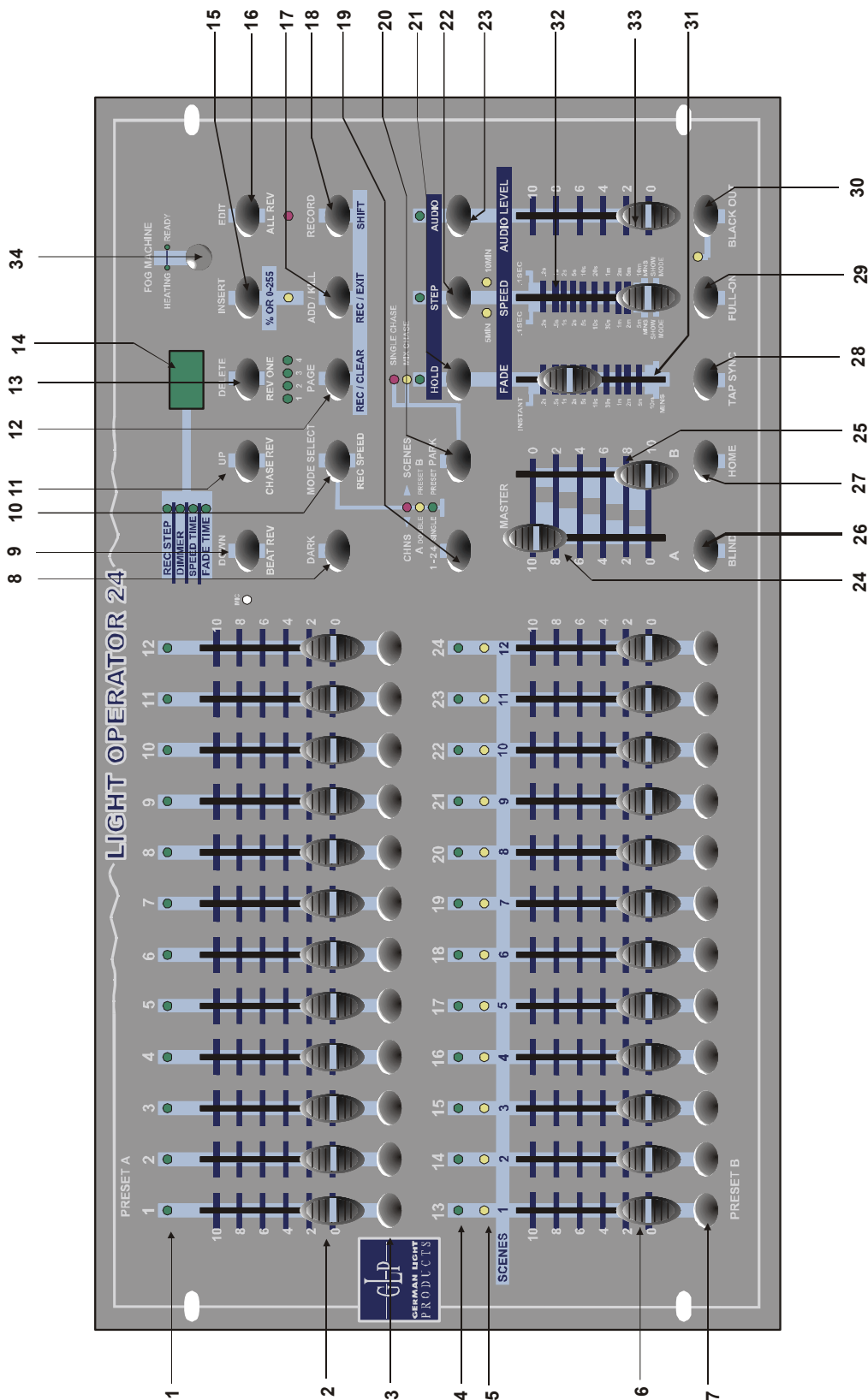

- | | |
|----------------------------------|---|
| 1. Preset A LEDs | Zeigt die aktuelle Intensität des dazugehörigen Kanals an (Kanäle 1 – 12). |
| 2. Kanal Fader 1-12 | Hiermit stellen Sie die DMX- Werte der jeweiligen Kanäle ein. |
| 3. Flash Tasten 1-12 | Flash Taste des dazugehörigen Kanals (100%) |
| 4. Preset B LEDs | Zeigt die aktuelle Intensität des dazugehörigen Kanals an (Kanäle 13 – 24) |
| 5. Scenes LEDs | Leuchtet wenn die entsprechende Szene aktiviert ist. |
| 6. Kanal Fader 13-24 | Hiermit stellen Sie die DMX- Werte der jeweiligen Kanäle ein. |
| 7. Flash Tasten 1-12 | Flash Taste des dazugehörigen Kanals (100%) |
| 8. Dark Taste | So lange die Taste gehalten wird, schalten alle DMX-Werte am Ausgang auf den Wert (0%). |
| 9. Down/Beat Rev | DOWN Funktion um Szenen im Edit Mode zu verändern.
BEAT REV Schaltet die Chaser Ablafrichtung der mit REC SPEED gesteuerten Chaser invers. |
| 10. Mode Select/Rec Speed | Jede Betätigung der Taste MODE SELECT schaltet einen Pult Mode weiter.
REC SPEED gibt im Mix Mode die Programmwechselgeschwindigkeit vor. |
| 11. Up/Chase Rev | UP Funktion um Szenen im Edit Mode zu verändern.
CHASE REV schaltet die Chaser Ablafrichtung der Szenen im Speed Slider Mode invers. |
| 12. Page Taste | Schaltet zwischen den vier PAGES (Bänken) um. |
| 13. Delete/Rev One | DELETE löscht alle Steps einer Szene.
REV ONE schaltet die Chaser Ablafrichtung eines Chaser invers. |
| 14. LCD Display | Zeigt den aktuellen Status an. |
| 15. Insert / % or 0-255 | INSERT fügt einen Step oder einen Step in eine Szene ein.
% or 0-255 schaltet die LCD Anzeige zwischen 0 – 100% und 0 – 255 um |
| 16. Edit/All Rev | EDIT aktiviert den Edit Mode.
Schaltet die Chaser Ablafrichtung aller Chaser invers. |
| 17. Add/Kill / Rec/Exit | Im Add Mode können mehrerer Scenes oder Flash Tasten |

- aktiviert werden.
- Im Kill Mode löscht das Drücken jeder Flash Taste die zuvor aktivierte.
- REC/EXIT beendet den Programm oder Edit Mode.
- 18. Record/Shift** RECORD aktiviert den Record Mode oder speichert einen Step ab.
SHIFT aktiviert die jeweils zweite Funktion der Tasten.
- 19. Master A Taste** Schaltet die Kanäle 1-12 auf 100%.
- 20. Park Taste** Abhängig vom derzeitigen Mode schaltet sie die Kanäle 13-24 auf 100% oder wählt Singel/Mix Chase oder speichert die momentane Szene auf dem Master Fader B ab.
- 21. Hold Taste** Friert alle DMX Werte am Ausgang ein.
- 22. Step Taste** Schaltet zum nächsten Step weiter falls der Speed Fader auf Show Mode steht oder Sie sich im Edit Mode befinden.
- 23. Audio Taste** Aktiviert die Audio Funktion.
- 24. Master Fader A** Regelt den DMX Ausgang aller Kanäle.
- 25. Master Fader B** Regelt den Wechsel aller Programme.
- 26. Blind Taste** Im CHASE<>SCENES Mode können einzelne Kanäle aus einem Programm genommen werden.
- 27. Home Taste** Deaktiviert die Blind Funktion.
- 28. Tap Sync Taste** Wiederholtes Drücken dieser Taste gibt die Chaser Geschwindigkeit vor.
- 29. Full On Taste** Schaltet alle Kanäle auf 100%.
- 30. Blackout Taste** Schaltet alle Kanäle auf 0% ausgenommen die der Flash und Full on Tasten.
- 31. Fade Time Fader** Legt die Fade Zeit fest.
- 32. Speed Fader** Legt die Chase Geschwindigkeit fest.
- 33. Audio Level Fader** Legt die Audio Empfindlichkeit fest.
- 34. Fog Maschine** Regelt eine Nebelmaschine.

1.2 Rückansicht

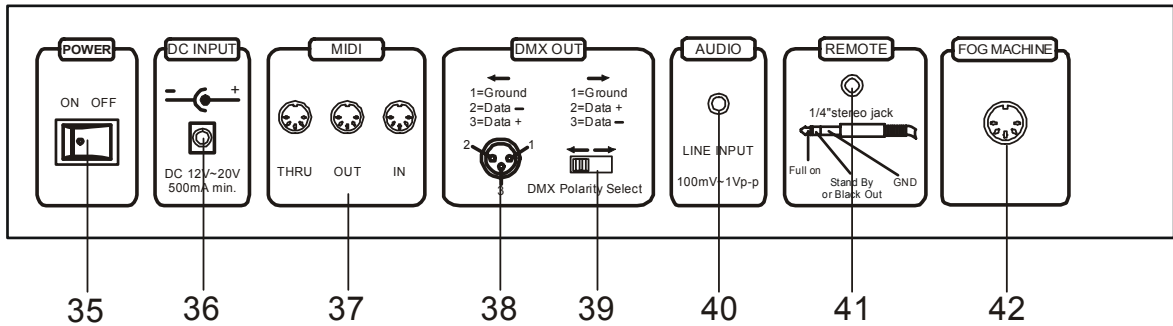

- 35. Power ON/OFF** Schaltet den Controller an und aus.
- 36. DC Input** DC +12~20V, 500mA min. (bitte beachten Sie die Polarität).
- 37. MIDI Thru/Out/In** MIDI Anschlüsse.
- 38. DMX Out** 3 pol DMX- Ausgang (bitte beachten Sie die Polarität).
- 39. DMX Polarity** Schaltet die Polarität des DMX- Ausganges um.
- 40. Audio Input** Eingang für Audiosignale, 100mV bis 1Vpp.
- 41. Remote Input** Blackout und Full On können über eine ext. Fernsteuerung geregelt werden.
- 42. Fog Maschine** Anschluss für eine Nebelmaschine.

2 Bedienung

2.1 Beginn der Programmierung

2.1.1 Programmierung aktivieren

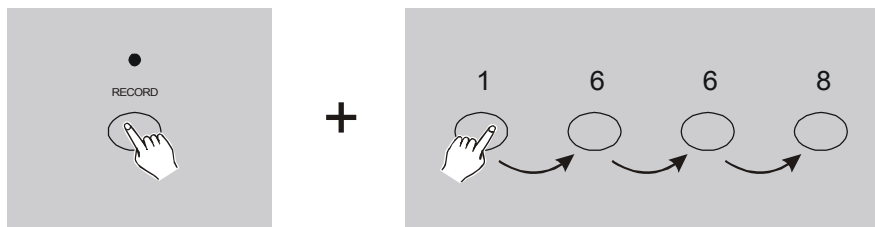

1. Halten Sie die Record Taste gedrückt.
2. Drücken Sie nun nacheinander die Flash Tasten 1,6,6,8.
3. Lassen Sie die Record Taste nun wieder los und die Record LED leuchtet. Nun können Sie beginnen zu programmieren.

Hinweis:

4 Kurzanleitung der Hauptfunktionen

Programm Ablafrichtung ändern

1. Kehrt die Ablafrichtung **aller** Programme um.
Drücken Sie die ALL REV Taste und alle Szenen werden ihre Richtung ändern.
2. Kehrt die Ablafrichtung aller mit MANUELL, SPEED, AUDIO oder TAP SYNC geregelter CHASER um.
Drücken Sie die CHASE REV Taste.
3. Kehrt die Ablafrichtung aller mit Standard Beat programmierten Programme um.
Drücken Sie die BEAT REV Taste.
4. Kehrt die Ablafrichtung eines oder mehreren Programme um.
Halten Sie die REC ONE Taste gedrückt. Drücken Sie nun zusätzlich die Flash Tasten der Programme die Sie umkehren wollen.

Fade Time

1. Gibt die Zeit vor, die der Aufruf eines Programmschrittes benötigt.
2. Regeln Sie die Fade Time mit dem entsprechenden Fade Time Fader in einem Bereich von INSTANT (0 Sec.) bis 10 Min..

Tap Sync Taste

1. Durch zweimaliges Drücken dieser Taste legen Sie den „Beat“ die Ablaufgeschwindigkeit der Programme fest. Die LED über der Step Taste gibt Auskunft über die aktuelle Einstellung. Die Einstellung kann jederzeit verändert werden.
2. Die Tap Sync Funktion überschreibt alle zuvor gemachten Speed Einstellungen des Speed Faders. Erst eine erneute Einstellung am Speed Fader überschreibt ihrerseits die Tap Sync Einstellungen.
3. Sie können auch die Standard Beat Geschwindigkeit mit der Tap Sync Taste einstellen (siehe oben).

Master Fader

1. Die Master Fader regeln abgesehen von den Flash Tasten alle DMX Ausgänge.
2. Bsp.: Steht ein Kanal Fader auf 50% und der Master Fader ebenfalls auf 50% ist der DMX Ausgang auf 25%, usw.

3. MASTER Fader A regelt die Ausgänge der Kanal Fader.
MASTER Fader B regelt die Ausgänge der Programme oder Szenen (nicht im Double Preset Mode).

Single Mode

1. Alle Programme laufen in der Reihenfolge ihres Aufrufs oder auf/absteigend ab.
2. Das LCD Display zeigt das aktuell laufende Programm an.
3. Alle Programme werden gleich über den Speed Fader geregelt.
4. Mit der MODE SELECT Taste den CHNS<>SCENES Mode auswählen.
5. Mit der PARK Taste können Sie nun den SINGLE CHASE Mode aktivieren.

Mix Mode

1. Alle aufgerufene Programme laufen gleichzeitig ab.
2. Alle Programme können über den Speed Fader die selbe Speed Zeit bekommen oder auch ihre eigene Speed Zeit kann programmiert werde (siehe oben).
3. Mit der MODE SELECT Taste den CHNS<>SCENES Mode auswählen.
4. Mit der PARK Taste können Sie nun den MIX CHASE Mode aktivieren.

Dimmer Anzeige

1. Im 3 stelligen LCD Display wird der aktuelle Dimmer Ausgang angezeigt. Entweder in % oder DMX Anzeige.
2. Wechseln Sie zwischen % und DMX Anzeige. Halten Sie die SHIFT Taste gedrückt. Drücken Sie nun zusätzlich die % or 0-255 Taste.
3. Das Display wechselt die Anzeige von % auf DMX oder umgekehrt.

Blind und Home

1. Die BLIND Funktion nimmt einen Kanal kurzzeitig aus dem Programmablauf und ermöglicht es so ihn manuell zu steuern.
2. Halten Sie die BLIND Taste gedrückt. Drücken Sie nun zusätzlich die entsprechende Kanal Flash Taste/n der Kanäle, welche Sie kurzzeitig aus dem Programm nehmen wollen.

- Um diese Einstellung wieder umzukehren, halten Sie die HOME Taste gedrückt. Drücken Sie nun zusätzlich die entsprechende Kanal Flash Taste/n.

Park

- Befinden Sie sich im CHNS<>SCENES Mode, so können Sie mit der PARK Taste zwischen dem Single und Mix Mode umschalten.
- Befinden Sie sich im DOUBLE PRESET Mode, so hat das Drücken der PARK taste die selbe Wirkung, wie wenn Sie den Master Fader B ganz nach oben schieben.
- Befinden Sie sich im PRESET Mode, so friert die Taste PARK den aktuellen Ausgang ein. Master Fader B regelt diesen.

Add und Kill

- Die ADD/KILL Taste verändert den Mode der Flash Tasten.
- Im ADD Mode (LED aus) können mehrere Flash Tasten gleichzeitig gedrückt und somit mehrere Programme gleichzeitig aufgerufen werden.
- Im KILL Mode löscht das Drücken einer Flash Taste die zuvor gedrückte Flash Taste. D.h. es kann immer nur ein Programm/Szene zu selben Zeit ablaufen (die anderen Programme laufen aber trotzdem weiter und sind nur nicht zu sehen).

Double Preset

- Wählen Sie den A DOUBLE<>PRESET Mode aus.
- In diesem Mode regeln die Kanal Fader 1-12 und 13-24 jeweils gemeinsam die Output Kanäle 1-12. Der Master Fader A ist für die Kanal Fader 1-12, der Master Fader B für die Kanal Fader 13-24 zuständig (z.B. bei Theateranwendungen).
- In diesem Mode können keine Szenen programmiert werden.

5 Technische Spezifikationen

DC Input	DC 12~20V, 500 mA min.
DMX Ausgang	3 pol, female XLR
MIDI Signal	5 pol, DIN Standard

Audio Eingang	100 mv~1Vpp
Sicherung (intern)	F0,5A 250V / 5x20
Abmessungen	482 x 264 x 85 mm
Gewicht	4,6 Kg

Hinweis:

1. Um die gespeicherten Programme nicht zu verlieren, muss das Gerät wenigstens für zwei Stunden pro Monat am Netz sein.
2. Das LCD Display zeigt „LOP“ bei einer Spannungsunterschreitung an.